

DATENBLATT FÜR PROFILIERTE FLACHFORMWERKZEUGE

Firma: _____ Ansprechpartner: _____
 Straße: _____ E-Mail: _____
 PLZ: _____ Ort: _____ Telefon: _____

WERKZEUGDATEN

Flachform-Halter H 30 _____ Stück: _____ Flachform-Einsatz W 30 _____ Stück: _____
 Schafthalter Höhe 2 mm Toleranzklasse für tolerierte Maße:
 INDEX-Halter Höhe 3 mm ±0,01 ±0,03 ± _____
 SCHÜTTE-Halter Höhe 7 mm
 TORNOS-Halter Höhe 8 mm
 Sonstige Anmerkungen: _____

Maschinen-Hersteller: _____ Maschinen-Typ/Bezeichnung: _____
 Lage: 1 2 3 4 5 6 Stechrichtung: radial
 Drehzahl: _____ U/min axial
 Vorschub: _____ mm/U Inneneinstich

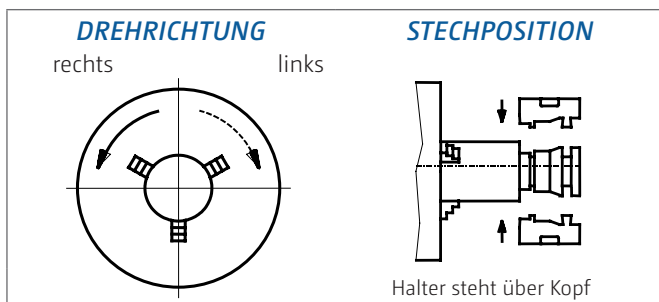

Wichtig: gewünschte Bearbeitung in Zeichnung markieren!
 Kunden-Zeichnungsnummer: _____
 Werkstoff: _____
Wichtig: Abstechseite in der Zeichnung mit „XXX“ markieren!
 Abstechbreite: _____ mm
 Abstechseite: _____

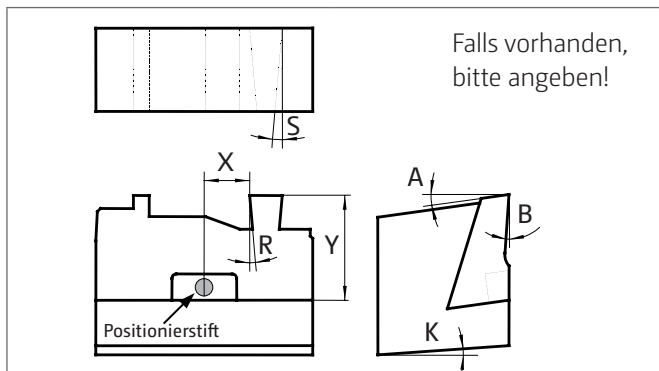

Falls vorhanden, bitte angeben!
A = Stirnfreiwinkel: _____ °
B = Spanwinkel: _____ °
S = Seitenfreiwinkel: _____ °
R = Radialfreiwinkel: _____ °
K = Kippwinkel (des Halters in der Maschine): _____ °
X = seitliche Position: _____ mm
Y = maximale Plattentiefe: _____ mm

Benötigen Sie Hilfe oder weitere Informationen? Unsere Hotline: **+49 9654 89-855**